

USER MANUAL / BENUTZERHANDBUCH / INSTRUKCJA OBSŁUGI

# ELECTRIC HEIGHT ADJUSTABLE DESK

ELEKTRISCH HÖHENVERSTELLBARER SCHREIBTISCH / BIURKO Z ELEKTRYCZNĄ WYSOKOŚCI

SPE-1420

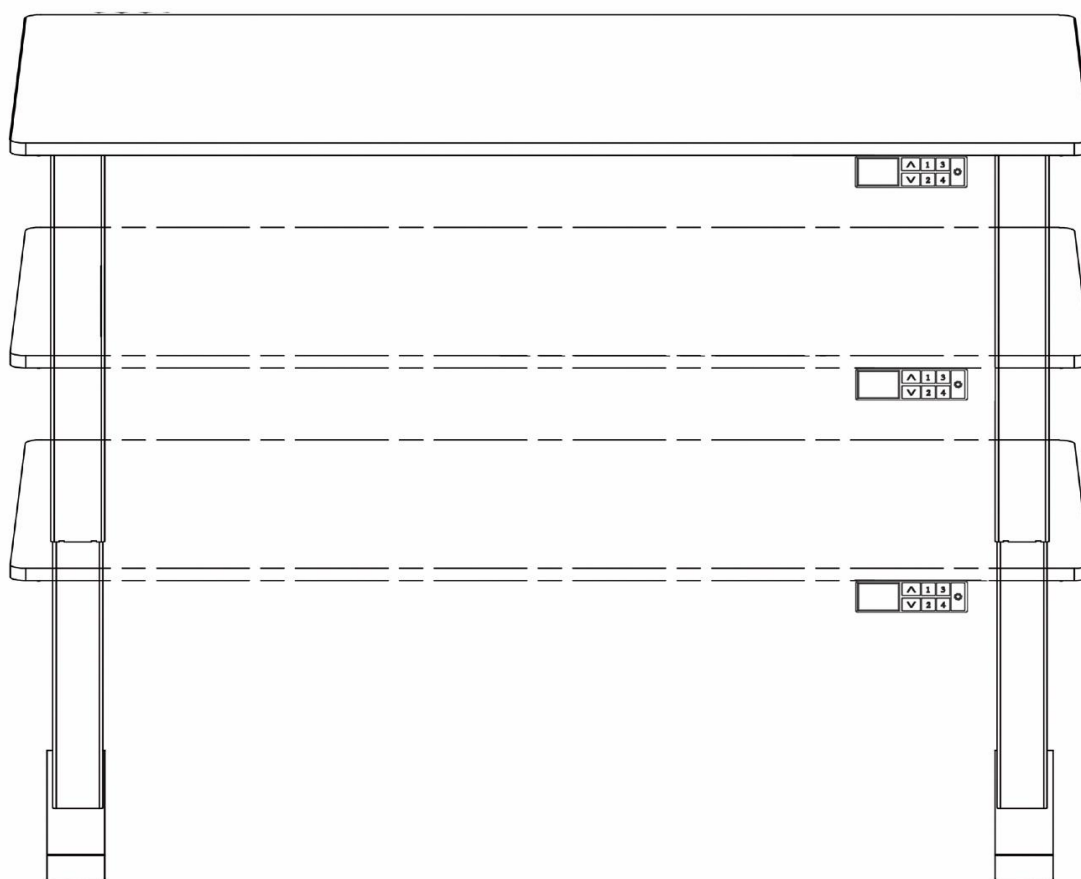

**SPACETRONIK SP. Z O.O.**  
**WIŚNIOWA 36,**  
**64-000 KOŚCIAN,**  
**POLAND**  
**INFO@SPACETRONIK.PL**  
**WWW.SPACETRONIK.PL**

Please read this manual before assembly.  
If this desk is sold, please provide the manual to the buyer.  
Bitte lies diese Anleitung vor der Aufbau. Wenn dieser Schreibtisch verkauft wird, gib die Anleitung bitte an de Käufer weiter.  
Przed montażem należy zapoznać się z niniejszą instrukcją. Jesl biurko zostanie sprzedane, przekaz instrukcję Nabywcy.

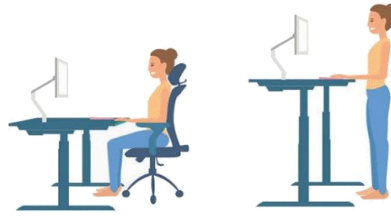
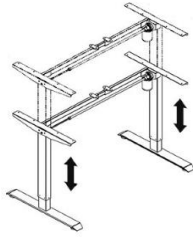

## Technical Specification | Technische Spezifikation Specyfikacja techniczna

### Height Range | Höhenbereich | Zakres regulacji wysokości

720 - 1200mm (excluding desktop | ohne Dicke der Tischplatte | bez grubości blatu)

### Base Width | Basisbreite | Długość i szerokość podstawy biurka

1005 mm x 1600 mm

### Travel Speed | Reisegeschwindigkeit | Prędkość regulacji wysokości

22mm/s

### Weight Capacity | Gewichtskapazität | Nośność

80kg

### Duty Cycle | Auslastungsgrad | Cykl Pracy 20%

Max. 5 Mins on, 18 Mins off | Max. 5 Min. an, 18 Min. aus | maks 5 min. wl., 18 min. wyl.

### Working Environment | Arbeitsumfeld | Temperatura otoczenia

5 - 40°C

### Input Voltage | Eingangsspannung | Napięcie zasilania

100 - 240VAC

## Functions | Funktionen | Funkcje

Soft start / stop | Sanftanlauf /-auslauf | Miękki start / stop

Memory Height Button | Speicherhöhentaste | Przycisk pamięci wysokości biurka

Excess Heat & Load Protection | Schutz vor übermäßiger Hitze und Ladung  
|Ochrona przed nadmiarem ciepła i obciążeniem

OLED Screen, RGB Light | OLED-Bildschirm, RGB-Licht | Ekran OLED RGB

Anti-collision | Antikollisions | Ochrona antykolizyjna (w gore / w dol)

# Table of Contents | Inhaltsverzeichnis | Spis treści

Warning   Warnung   Ostrzeżenia.....	3
Parts & Components   Teile und Komponenten   Zawartość opakowania .....	6
Components Diagram   Technische Zeichnung   Elementy składowe Rysunek i opis.....	7
Assembly Instructions   Montageanleitung   Instrukcja montażu.....	8
Error Code Solution   Fehlercode-Lösung   Kody błędów I rozwiązania problemow .....	13
Controller Instruction   Controller-Anweisung   Obsługa panelu sterowania.....	16

## Safety Information







When using this product, basic precautions should always be followed. Read all instructions before using the desk. FAILURE TO COMPLY WITH OR OBSERVE ALL INSTRUCTIONS AND WARNINGS REGARDING THE USE OF THIS PRODUCT MAY RESULT IN SERIOUS PROPERTY DAMAGE OR BODILY INJURY.



### **WARNING! PINCH POINT**

Keep Hands And Fingers Clear

Make sure no obstacles are in the desk's path. Make sure the desktop is not touching any walls. Make sure all cords are appropriate length to accommodate the change in height.

-  Keep children away from electric height adjustable desk, control & power units and handset. There is a risk of
-  Keep all electric components away from liquids.
-  Do not sit or stand on the desk frame.  
Do not crawl or lie under the desk frame.
-  Do not place any object tall than the desk's lowest height underneath the desk.
-  Do not open any of the components - the legs, control box, handset, motor, gear box and transmission system.
-  Don't clean the product with water while the power is still connected.
-  Never operate the system with a damaged cord or plug.

## Sicherheitshinweise

Bei der Verwendung dieses Produkts sollten immer grundlegende Vorsichtsmaßnahmen beachtet werden. Lesen Sie alle Anweisungen, bevor Sie den Schreibtisch verwenden. DIE NICHT-EINHALTUNG ODER BEACHTUNG ALLER ANWEISUNGEN UND WARNHINWEISE ZUR VERWENDUNG DIESES PRODUKTS KANN ZU SCHWERWIEGENDEN SACH- ODER KÖRPERSCHÄDEN FÜHREN.



### **WARNUNG! Quetschgefahr für die Hand**

Halten Hände und Finger von beweglichen Teilen frei.

Stellen Sie sicher, dass sich keine Hindernisse im Weg des Schreibtischs befinden. Stellen Sie sicher, dass die Schreibtischplatte keine Wände berührt. Stellen Sie sicher, dass alle Kabel die richtige Länge haben, um die Höhenveränderung auszugleichen.



Kinder von elektrisch höhenverstellbaren Schreibtischen, Steuer- und Stromversorgungseinheiten sowie Handschaltern fern. Es besteht Verletzungsgefahr.



Halten Sie alle elektrischen Komponenten von Flüssigkeiten fern.



Setzen oder stellen Sie sich nicht auf das Tischgestell. Kriechen oder legen Sie sich nicht unter das Tischgestell.



Stelle keine Gegenstände unter dem Schreibtisch, die höher sind als die niedrigste Höhe des Schreibtischs.



Öffnen Sie keine der Komponenten – Beine, Steuerkasten, Mobilteil, Motor, Getriebe und Übertragungssystem.



Reinigen das Produkt nicht mit Wasser, solange es noch an die



Betreiben Sie das System niemals mit einem beschädigten Kabel oder Stecker.

## Informacje dotyczące bezpieczeństwa

Podczas korzystania z tego produktu należy zawsze zachować podstawowe środki ostrożności. Przed użyciem biurka należy przeczytać wszystkie instrukcje. NIEPRZESTRZEGANIE LUB NIEZASTOSOWANIE SIĘ DO WSZYSTKICH INSTRUKCJI I OSTRZEŻEŃ DOTYCZĄCYCH UŻYTKOWANIA TEGO PRODUKTU MOŻE SPOWODOWAĆ POWAŻNE USZKODZENIE MIENIA LUB OBRAŻENIA



### **OSTRZEŻENIE! ryzyko zmiżdżenia dłoni**

Trzymaj dłonie i palce z dala od ruchomych części.

Upewnij się, że na drodze biurka nie ma żadnych przeszkód. Upewnij się, że blat biurka nie dotyka żadnej ściany. Upewnij się, że wszystkie kable mają odpowiednią długość, by uwzględnić zmianę wysokości biurka.



Trzymaj dzieci z dala od biurek z elektryczną regulacją wysokości, jednostki sterującej, zasilającej oraz panelu sterowania. Występuje zranienia.



Wszystkie elementy elektryczne z dala od płynów.



Nie siadaj i nie stawaj na ramie biurka.  
Nie czołgać się ani nie kłaść się pod ramą biurka.



Nie umieszczaj pod biurkiem żadnych przedmiotów wyższych niż biurko w swoim najniższym położeniu.



Nie otwieraj żadnych elementów - nóżek, jednostki sterującej, panelu sterowania, silnika, przekładni i układu przeniesienia napędu.



Nie czyść produktu wodą, gdy jest on podłączony do zasilania elektrycznego.



Nigdy nie używaj systemu, który ma uszkodzony przewód elektryczny lub wtyczkę.

# Parts & Components in the box | Teile und Komponenten in der Packung | Zawartość opakowania

## Tools Required | Werkzeuge benötigt | Narzędzia wymagane do montażu

Allen Wrench(include)

Inbusschlüssel (beilegen)

Klucz imbusowy (w zestawie)

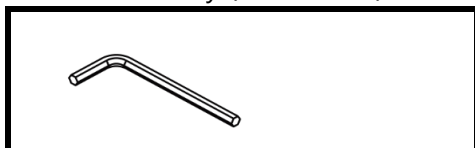

Phillips Head Screwdriver

Kreuzschlitzschraubendreher

Śrubokręt krzyżakowy

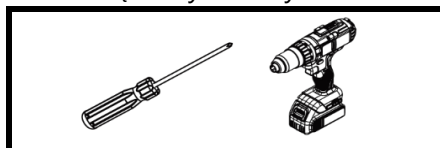

## Components Included | Komponenten enthaltene | Części składowe biurka

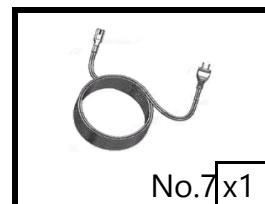
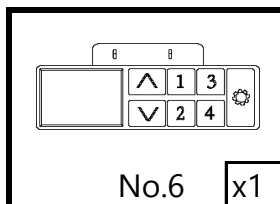
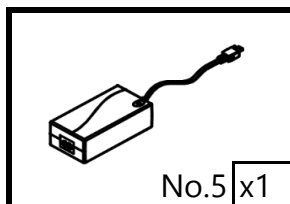
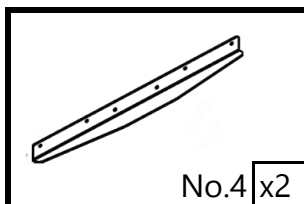
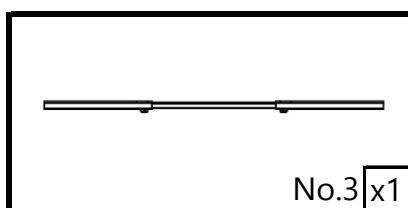
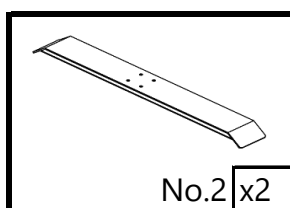
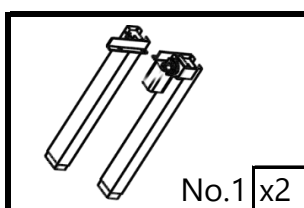

## Assembly parts | Montageteile | Elementy montażowe

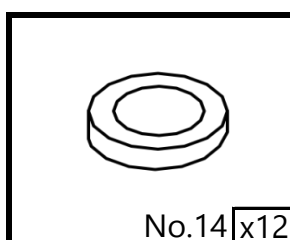
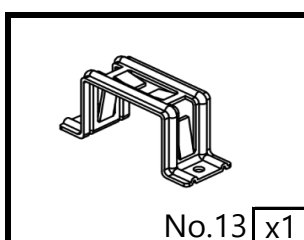
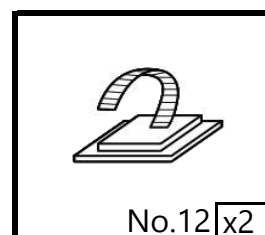
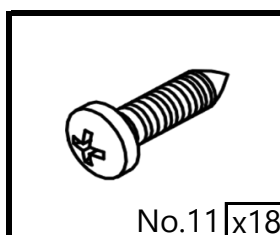
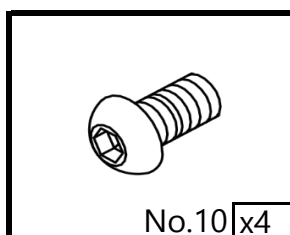
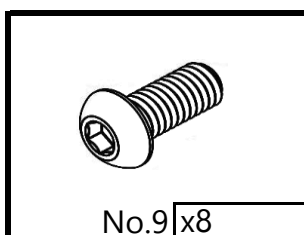

## Components Diagram | Technische Zeichnung | Elementy składowe - rysunek I opis

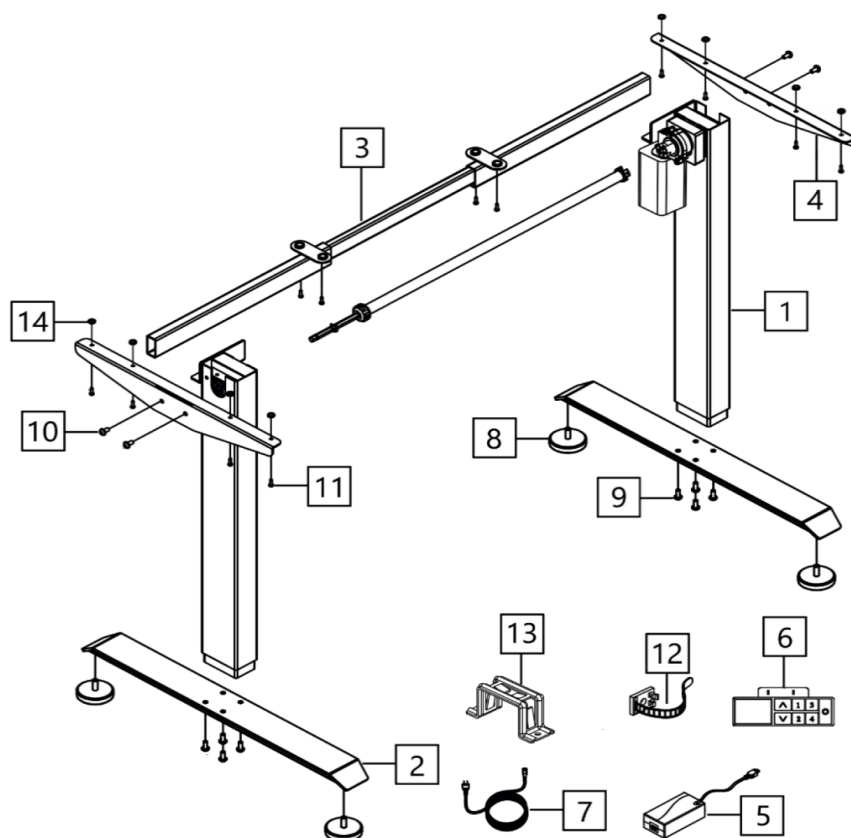

No   Zahl   Nr	Description   Beschreibung   Opis	Qty   Menge   Ilość
1	Leg / Bein / Noga biurka	2
2	Foot / Fuß / Stopa biurka	2
3	Extension Frame / Erweiterungs-Rahmen / Rama rozporowa	1
4	Side Plate / Beiagenteller / Listwa bocz	2
5	Control Box / Kontrollkästchen / Jednostka sterujaca	1
6	Handset / Regler / Panel sterowania	1
7	Power Cord / Netzkabel / Kabel zasilajacy	1
8	Leveling Studs / Nivellierschuh / Stopka poziomujaca	4
9	Machine Screws / Maschinenschraube / Sruba M6x16	8
10	Machine Screws / Maschinenschraube / Sruba M6x10	4
11	Wood Screw / Holzschrauben / Wkret ST4x16	18
12	Cable Clip / Kabelclip / Opaska kablowa	2
13	Power Adapter Bracket / Uchwyt zasilacza / Netzteilhalterung	1
14	Rubber pad / Podkładka gumowa / Gummipolster	12

## Assembly Instruction | Bauanleitung | Instrukcja montażu



**BEFORE YOU BEGIN** Lay out all Parts and Components to ensure that you have all the parts listed on the parts page.

**BEVOR DU BEGINNST** Legen Sie alle Teile und Komponenten bereit, um sicherzustellen, dass Sie alle auf der Teileseite aufgeführten Teile haben.

**ZANIM ZACZNIESZ** Rozłóż wszystkie części i komponenty, aby mieć pewność, że wszystkie części są wymienione na stronie części.

### Step 1 | Schritt 1 | Krok 1

- 1) Lossen extension frame screws and expand the extension frame.
- 2) Assembly lift legs to the end of extend frame.
- 1) Spreibalkenschrauben lösen.
- 2) Montage der Hubbeine bis zum Ende des ausgefahrenen Rahmens.
- 1) Poluzuj śruby na belce rozporowej.
- 2) Zamontuj nogi na końcach ramy.

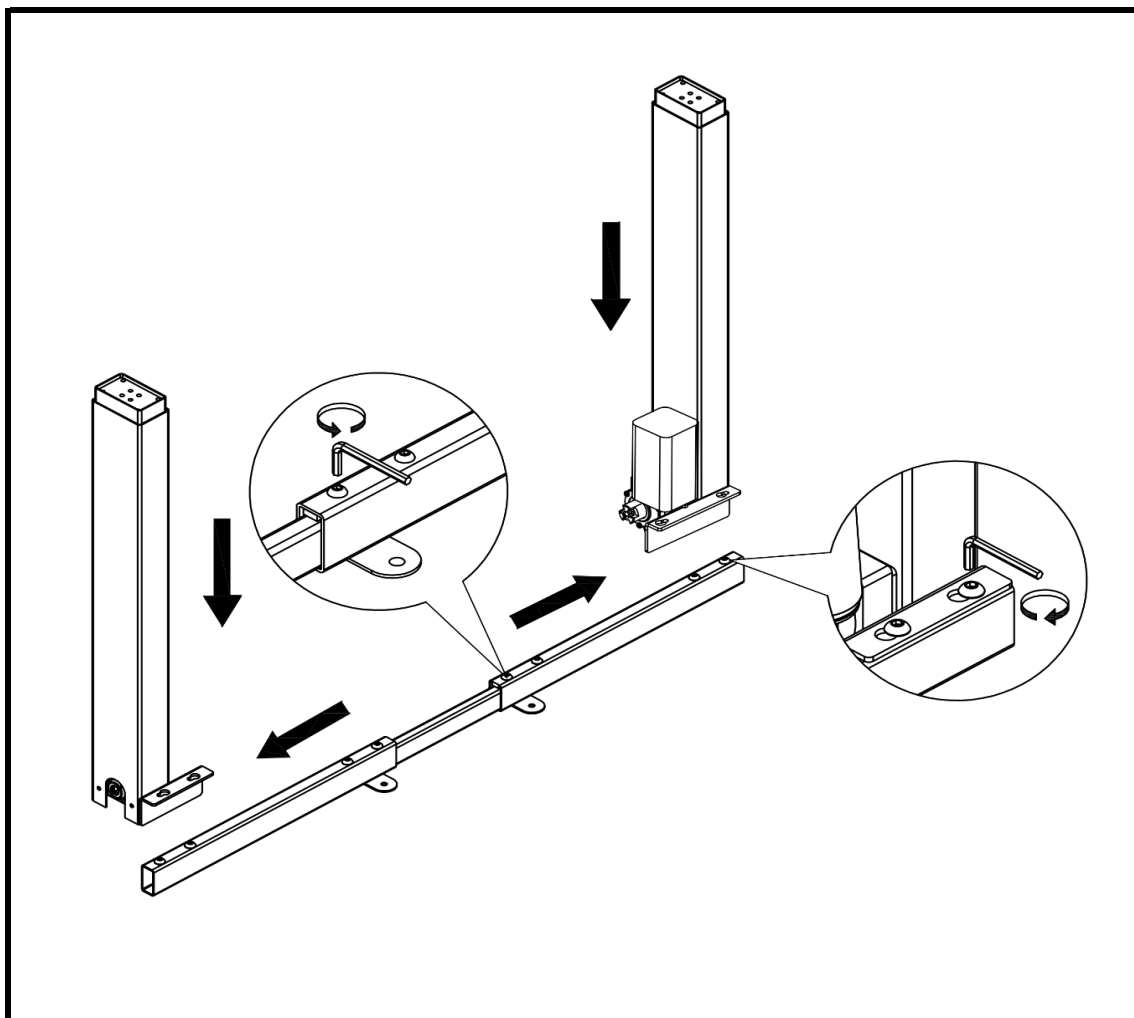

# Assembly Instruction | Bauanleitung | Instrukcja montażu

## Step 2 | Schritt 2 | Krok 2

1) Use 4pcs of M6x10 to assembly side plate.

1) Verwenden 4 Stück M6x10-Schrauben, um die Seitenplatte zu montieren.

1) Przymocuj listwy boczne przy pomocy 4 sztuk śruby M6x10.

1) Use 8pcs of M6x16 screw to assembly feet.

2) Use 4pcs of Leveling Studs to assembly feet.

1) Verwenden Sie 8 Stück M6x16-Schrauben, um die Füße zu montieren.

2) Verwende 4 Stück Nivellierstifte, um die Füße zu montieren.

1) Przymocuj stopy biurka do jego nog przy pomocy 8 sztuk śruby M6x16.

2) Przykręć 4 stopki poziomujące do stóp biurka.

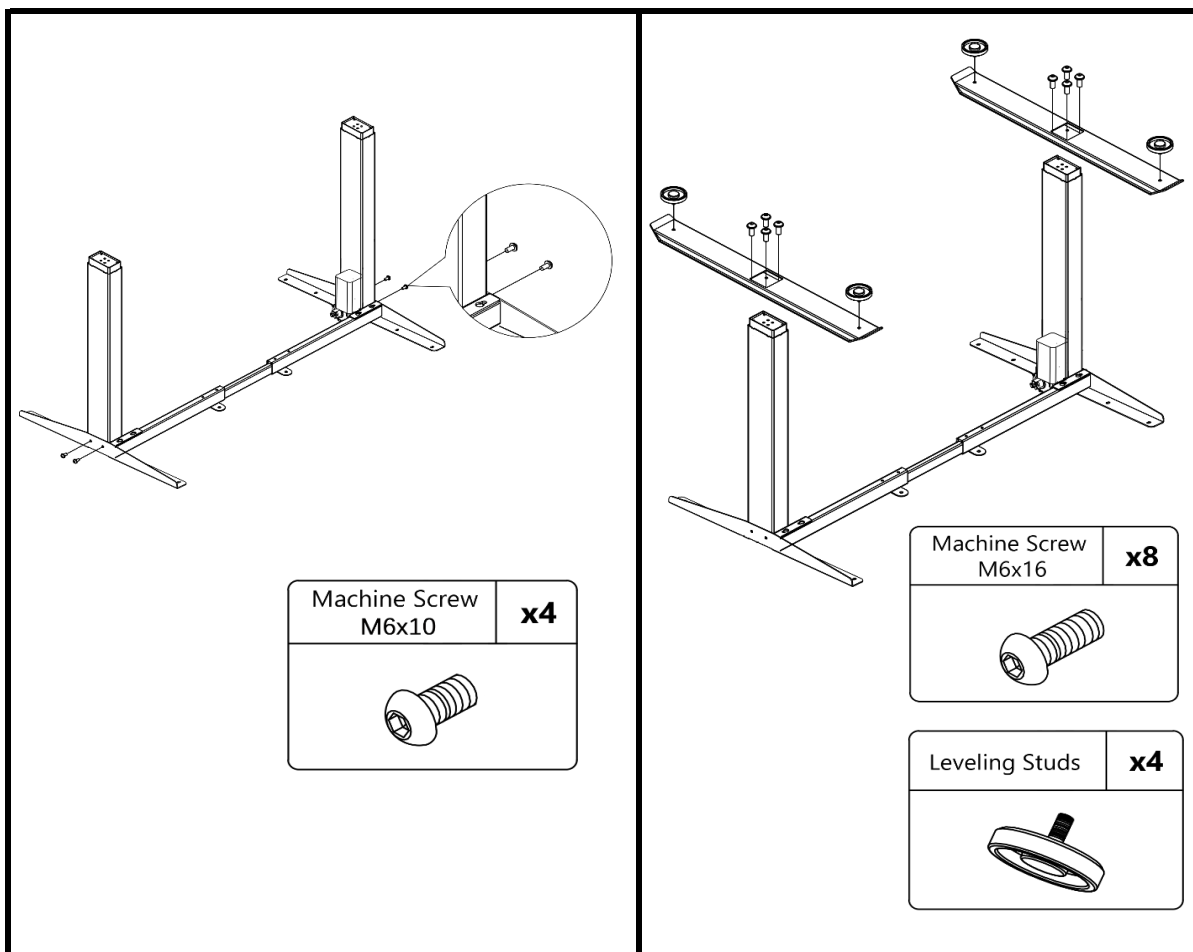

# Assembly Instruction | Bauanleitung | Instrukcja montażu

## Step 3 | Schritt 3 | Krok 3

Use ST4x16 screws to assembly the tabletop (12pcs), handset(2pcs) and power adapter bracket (2pcs)to the table.

Tighten expand frame screw - "A".

**Keep power adapter, motor and handset at same side and ensure have enough length to connection.**

Verwende ST4X16-Holzschrauben, um die Tischplatte(12 Stk), den Horer(2Stk.) und die Netzteilhalterung (2 Stk.) am Tisch.

Ziehen Sie die Rahmenschrauben fest- "A".

**Halten Sie Netzteil, Motor und Mobilteil auf derselben Seite und stellen Sie sicher, dass sie für den Anschluss ausreichend lang sind.**

Użyj ST4x16, aby zamontować blat(12 szt.), panel sterujący(2 szt) i wspornik zasilacza(2szt.) do blatu.

Dokręć śruby ramy rozporowej - "A".

**Zamocuj zasilacz, silnik I panel sterujący po tej samej stronie, upewniając się, że przewody mają wystarczającą długość do podłączenia.**

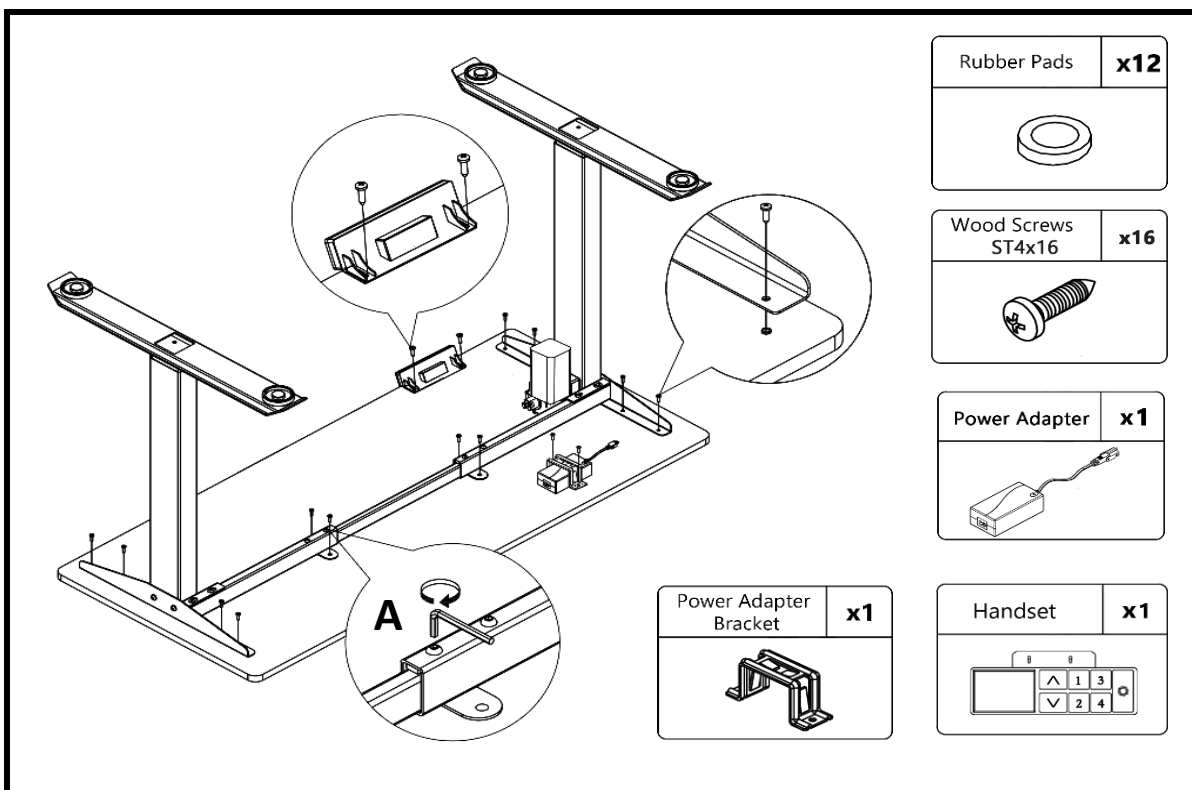

# Assembly Instruction | Bauanleitung | Instrukcja montażu

## Step 4 | Schritt 4 | Krok 4

Assembly transmission rod, make sure both ends are fully insert to lift leg. If insert hole not complete fit, please rotate slightly to match.

Stellen Sie bei der Montage der Übertragungsstange sicher, dass beide Enden vollständig in das Hubbein eingeführt sind. Wenn das Einsteckloch nicht vollständig passt, drehen Sie es bitte leicht, um es anzupassen.

Zmontuj drążek transmisyjny, upewnij się, że oba końce są całkowicie wsunięte do nogi podnoszącej. Jeśli otwór wsuwany nie pasuje całkowicie, obróć go lekko, aby dopasować.

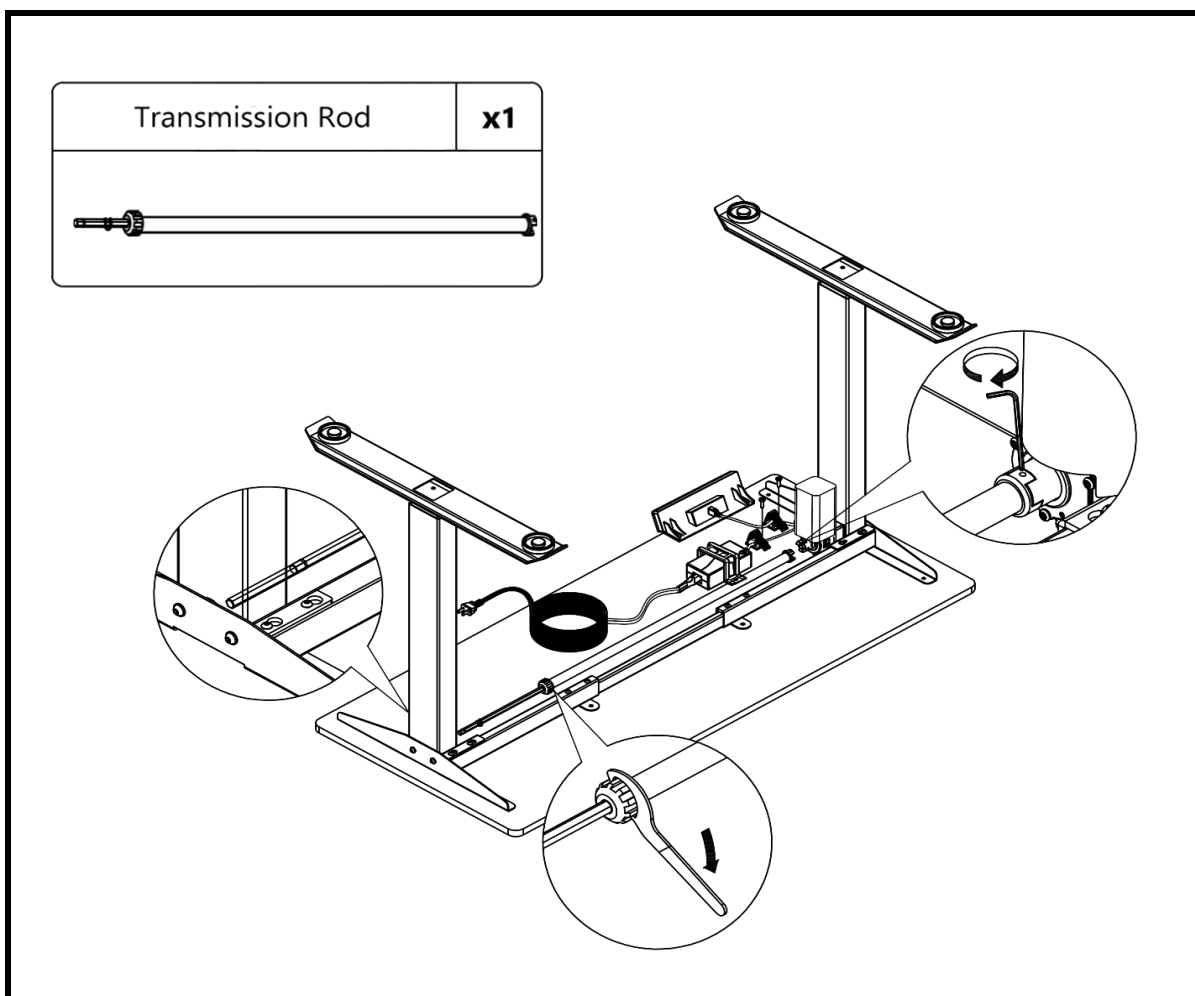

# Assembly Instruction | Bauanleitung | Instrukcja montażu

## Step 5 | Schritt 5 | Krok 5

Use cable clips to manage cables.

Connect cables and power cord as displayed in the below diagram.

Verwenden Sie die Kabelclippe, um die Kabel zu führen.

Schließen Sie Kabel und Netzkabel wie in der nachstehenden Abbildung dargestellt an.

Użyj uchwytów kablowych, aby uporządkować kable.

Podłącz kable i przewód zasilający zgodnie ze schematem.

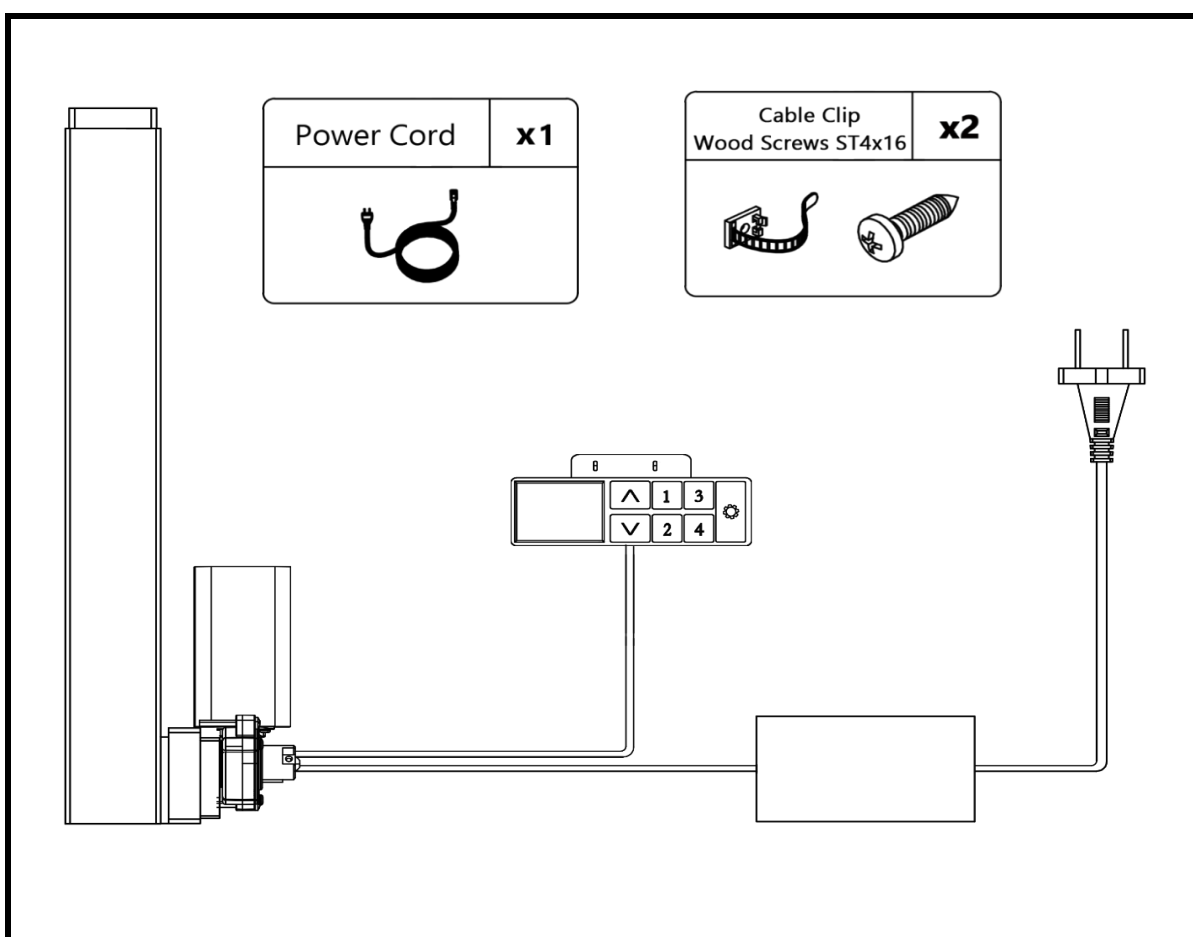

## Error Code Solution | Fehlercode Lösung | Kody błędów i rozwiązanie problemow

Code   Code   Kod	Issue   Problem   Problem	Troubleshooting Fehlerbehebung   Rozwiązanie problemu
HOT	<p>Motor continuous service over 5 minutes.</p> <p>Motor im Dauerbetrieb über 5 Minuten.</p> <p>Ciągła praca silnika powyżej 5 minut.</p>	<p>Wait 18 minutes. OR Plug out power cable(until handset without display), then plug in the power again. The error code will auto disappear.</p> <p>18 Minuten WARTEN oder das Netzkabel herausziehen (bis das Mobilteil ohne Display ist), dann das Netzkabel wieder einstecken. Der Fehlercode verschwindet automatisch.</p> <p>Odczekaj 18 minut. LUB odłącz kabel zasilający (poczekaj aż wyświetlać panelu sterowania zgasnie), a następnie ponownie podłącz zasilanie. Kod błędu zniknie automatycznie.</p>
E01	<p>Connection cables are not connected correctly.</p> <p>Die Verbindungskabel sind nicht richtig angeschlossen.</p> <p>Kable połączeniowe nie są prawidłowo podłączone.</p>	<p>Check all lines are connected. If error code E01 is still showing contact seller.</p> <p>Überprüfen, ob alle Leitungen angeschlossen sind. Wenn weiterhin der Fehlercode E01 angezeigt wird, wende dich an den Verkäufer.</p> <p>Sprawdź, czy wszystkie linie są podłączone. Jeśli kod błędu E01 jest nadal wyświetlany, skontaktuj się ze sprzedawcą.</p>

## Error Code Solution | Fehlercode Lösung | Kody błędów i rozwiązanie problemów

Code   Code   Kod	Issue   Problem   Problem	Troubleshooting Fehlerbehebung   Rozwiązanie problemu
E06	<p>Balance sensor detect desk over tilt.</p> <p>Der Balance-Sensor erkennt, wenn der Schreibtisch zu stark geneigt ist.</p> <p>Czujnik przechyłu wykrywa nadmierne przechylenie biurka.</p>	<p>Do <b>RESET</b> Operation.</p> <p>Führen den <b>Reset</b>-Vorgang durch.</p> <p>Wykonaj operację <b>Reset</b>.</p>
E07	<p>Load weight over 80kg at single side.</p> <p>Ladegewicht über 80kg auf einer Seite.</p> <p>Obciążenie powyżej 80 kg po jednej stronie.</p>	<p>Remove excess weight.</p> <p>überschüssiges Gewicht Entfernen.</p> <p>Usun nadmierne obciążenie.</p>
E08	<p>The service voltage is lower than the product requirement.</p> <p>Die Betriebsspannung ist niedriger als die Produkthanforderung.</p> <p>Napięcie zasilania jest niższe niż wymagane dla tego produktu.</p>	<p>When the service voltage rises to the required voltage the error code will auto disappear.</p> <p>Wenn die Betriebsspannung auf die erforderliche Spannung ansteigt, verschwindet der Fehlercode automatisch.</p> <p>Gdy napięcie robocze wzrośnie do wymaganego poziomu, kod błędu zniknie automatycznie.</p>

## Error Code Solution | Fehlercode Lösung | Kody błędów i rozwiązanie problemów

Code   Code   Kod	Issue   Problem   Problem	Troubleshooting Fehlerbehebung   Rozwiązanie problemu
E09	<p>The service voltage is higher than the product requirement.</p> <p>Die Betriebsspannung ist höher als die Produkthanforderung.</p> <p>Napięcie zasilania wyższe niż wymagane dla tego produktu.</p>	<p>When the service voltage falls to the required voltage the error code will auto disappear.</p> <p>Wen die Betriebsspannung auf die erforderliche Spannung fällt, verschwindet der Fehlercode automatisch.</p> <p>Gdy napięcie zasilania spadnie do wymaganego poziomu, kod bte du zniknie automatycznie.</p>
E10	<p>Insert handset after control box already has power.</p> <p>Das Bedienfeld wurde eingesetzt, nachdem der Schaltkasten bereits mit Strom versorgt wurde.</p> <p>Panel sterowania podłączony po włączeniu zasilania jednostki sterującej.</p>	<p>Wait for 1 second and the error code will auto disappear.</p> <p>Warten Sie 1 Sekunde und der Fehlercode verschwindet automatisch.</p> <p>Poczekaj 1 sekundę, a kod błędu zniknie automatycznie.</p>

# Controller Instruction | Controller-Anweisung | Obsługa panelu sterowania

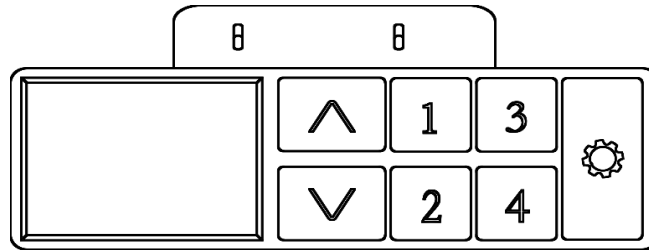

The OLED display will bring more information on every step of your operation, that's help you easier use this desk. | Die 7-Segment-LED-Anzeige gibt dir in jeder Phase deiner Arbeit nützliche Informationen, die dir den Umgang mit diesem Schreibtisch erleichtern. | Wyświetlacz LED-owy 7-segmentowy podaje użyteczne informacje na każdym etapie pracy, co pomoże Ci łatwiej korzystać z tego biurka.



**UP button** for moving up the desk OR selecting options while in the setting menu. | **AUF-Taste** zum Hochfahren des Schreibtischs ODER zum Auswählen einer Optionen beim Einstellen des Menü. | **Przycisk W GÓRĘ** umożliwia przesuwanie blatem biurka w górę LUB wybierania opcji w menu ustawień.



**DOWN button** for moving down the desk OR selecting options while in the setting menu. | die **AB-Taste** zum Herunterfahren des Schreibtischs ODER zum Auswählen einer Optionen beim Einstellen des Menü. | **Przycisk W DÓŁ** umożliwia przesuwanie blatem biurka w górę LUB wybierania opcji w menu ustawień.



**SETTING button** OR Confirm button OR Lock button. | **EINSTELLTASTE** ODER Bestätigungstaste ODER Sperrtaste. | **Przycisk USTAWIENIA** LUB przycisk **POTWIERDZENIE WYBORU** LUB przycisk **BLOKADA**.

1

**#1 SAVE HEIGHT button** OR return button in the setting model. | **#1 SCHALTFLACHE** für die Speicherhöhe ODER Zurück-Taste im Einstellmodus. | **Przycisk Nr 1** do zapamiętywania pierwszej wysokości blatu biurka LUB przycisk powrotu w trybie ustawień.

2

**#2 SAVE HEIGHT button.** | **#2 SCHALTFLACHE** für die Speicherhöhe. | **Przycisk Nr 2** do zapamiętywania pierwszej wysokości blatu biurka.

3

**#3 SAVE HEIGHT button.** | **#2 SCHALTFLACHE** für die Speicherhöhe. | **Przycisk Nr 2** do zapamiętywania pierwszej wysokości blatu biurka.

4

**#4 SAVE HEIGHT button.** | **#2 SCHALTFLACHE** für die Speicherhöhe. | **Przycisk Nr 2** do zapamiętywania pierwszej wysokości blatu biurka.

## RESET | ZURÜCKSETZEN | RESETOWANIE

When interface shows **RESET** icon, please follow step to reset. Press and hold **DOWN button**, release button until screen display lowest height. | Wenn auf der Benutzeroberfläche das Symbol **RESET** angezeigt wird, befolge bitte die Schritte zum Zurücksetzen. Halten die **AB-Taste** gedrückt und lasse sie los, wenn die niedrigste Bildschirmhöhe angezeigt wird. | Gdy interfejs pokazuje ikonę **RESET**, wykonaj następujące kroki, aby zresetować. Naciśnij i przytrzymaj **przycisk W DOŁ**, a następnie zwolnij go, aż na ekran pojawi się najniższą wysokość.



## Basic Operation Instruction | Grundlegende Bedienungsanleitung | Instrukcja obsługi. Podstawowe operacje.

### UP / DOWN / AUF / AB / W GÓRĘ / W DÓŁ

Press and hold **UP / DOWN** button to move desk up / down. Release button to stop move. | Drücken und halten Sie die **AUF-/AB**, um den Schreibtisch nach oben/unten zu bewegen. Lassen Sie die Taste los, um die Bewegung zu stoppen. | Naciśnij i przytrzymaj przycisk **W GÓRĘ / W DÓŁ**, aby podnieść / opuścić blat biurko. Zwolnij przycisk, aby zatrzymać ruch blatu.

### LOCK | SPERREN | ZABLOKUJ

Press and hold **SETTING** button more than 3 seconds, will display lock icon. | Halten Sie die **EINSTELLUNG** länger als 3 Sekunden gedrückt, es wird das Schlosssymbol angezeigt. | Naciśnij i przytrzymaj przycisk **USTAWIENIA** przez ponad 3 sekundy, wyświetli się ikona kłódki.



### UNLOCK | FREISCHALTEN | ODBLOKUJ

Press and hold **SETTING** button more than 3 seconds, the lock icon will disappear. | Halten Sie die Taste **EINSTELLUNG** länger als 3 Sekunden gedrückt, es wird das Schlosssymbol verschwindet. | Naciśnij i przytrzymaj przycisk **USTAWIENIA** przez ponad 3 sekundy, ikona kłódki zniknie.



# Basic Operation Instruction | Grundlegende Bedienungsanleitung | Instrukcja obsługi. Podstawowe operacje.

## MEMORY HEIGHT | SPEICHERHÖHE | WYSOKOŚĆ PAMIĘCI

1. Move to desire height.
  2. Press **SETTING** button to get **Height Memory** interface, then press **SETTING** button.
  3. Select one of buttons to save height, and press **SETTING** button to confirm. Finished.
1. Bewegen Sie sich auf die gewünschte Höhe.
  2. Drücken Sie die Taste **EINSTELLUNG**, um zur Höhengspeicheroberfläche zu gelangen, und drücken Sie dann die Taste **EINSTELLUNG**.
  3. Wählen Sie eine der Tasten zum Speichern der Höhe aus und Taste **EINSTELLUNG**. Fertig.
1. Ustaw blat biurka na pożądaną wysokość.
  2. Naciśnij przycisk **USTAWIENIA**, aż wyświetli się opcja **Pamięć wysokości**, sokości, a następnie naciśnij przycisk **USTAWIENIA**.
  3. Wybierz jeden z przycisków, aby zapisać wysokość, następnie naciśnij przycisk **USTAWIENIA**, aby potwierdzić. Gotowe.

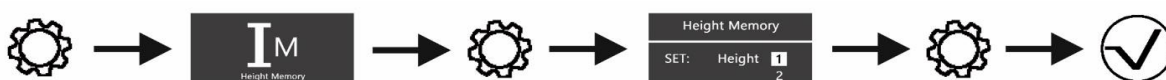

## HEIGHT LIMIT | HÖHENBEGRENZUNG | LIMIT WYSOKOŚCI

Before setting, please move desk to desire height as first step. Set **highest / lowest** height to limit the desk's real highest/lowest height. Once finished, the desk only fall/rise to the limited **highest / lowest** height.

Bevor Sie die Einstellen vornehmen, bewegen Sie den Schreibtisch zunächst auf die gewünschte Höhe. Stellen Sie die **höchste/niedrigste** Höhe ein, um die tatsächliche höchste/niedrigste Höhe des Schreibtisches zu begrenzen. Sobald Sie fertig sind, senkt/hebt sich der Schreibtisch nur noch auf die begrenzte **höchste/niedrigste** Höhe.

Zanim ustawisz limit wysokości, w pierwszej kolejności ustaw blat biurko na żądaną wysokość. Następnie ustaw **najwyższą/najniższą** wysokość blatu, aby ograniczyć rzeczywistą **najwyższą/najniższą** wysokość biurka. Po zakończeniu, biurko opadnie/podniesie się tylko do ograniczonej najwyższej/najniższej wysokości.

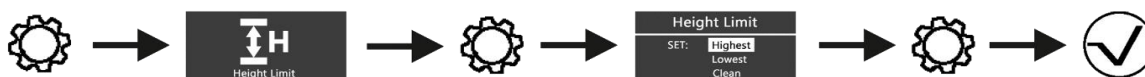

"Clean" is for clean current height limit | „Sauber“ bedeutet, die aktuelle Höhenbegrenzung aufzuheben | „Czysty“ oznacza usunięcie obecnego limitu wysokości.

# Basic Operation Instruction | Grundlegende Bedienungsanleitung | Instrukcja obsługi. Podstawowe operacje.

## RGB LIGHT COLOR CHOICE | RGB-LICHTFARBAUSWAHL | WYBÓR BARWY ŚWIATŁA RGB

**Off** means: turn off RGB light. | **Aus** bedeutet: RGB-Licht ausschalten. | **Wył** oznacza: wyłącz światło RGB.

**On** means: default mode - show all RGB light automatically. | **Ein** bedeutet: Standardmodus – alle RGB-Licht automatisch anzeigen. | **Wł** oznacza: tryb domyślny - automatycznie wyświetlaj wszystkie barwy światła RGB.

**Red** means: show red light only. | **Rot** bedeutet: Nur rotes Licht anzeigen. | **Czerwony** oznacza: wyświetlaj tylko czerwone światło.

**Green** means: show green light only. | **Grün** bedeutet: Nur grünes Licht zeigen. | **Zielony** oznacza: pokaż tylko zielone światło.

**Yellow** means: show yellow light only. | **Gelb** bedeutet: nur gelbes Licht anzeigen. | **Żółty** oznacza: wyświetlaj tylko żółte światło.

**Blue** means: show blue light only. | **Blau** bedeutet: Nur blaues Licht anzeigen. | **Niebieski** oznacza: pokazuje tylko niebieskie światło.

**Purple** means: show purple light only. | **Violett** bedeutet: Nur violett Licht anzeigen. | **Fioletowy** oznacza: pokazuje tylko światło fioletowe.

**Cyan** means: show cyan light only. | **Cyan** bedeutet: Nur Cyanfarbenes Licht anzeigen. | **Cyjan** oznacza: pokaz tylko światło cyjanowe.

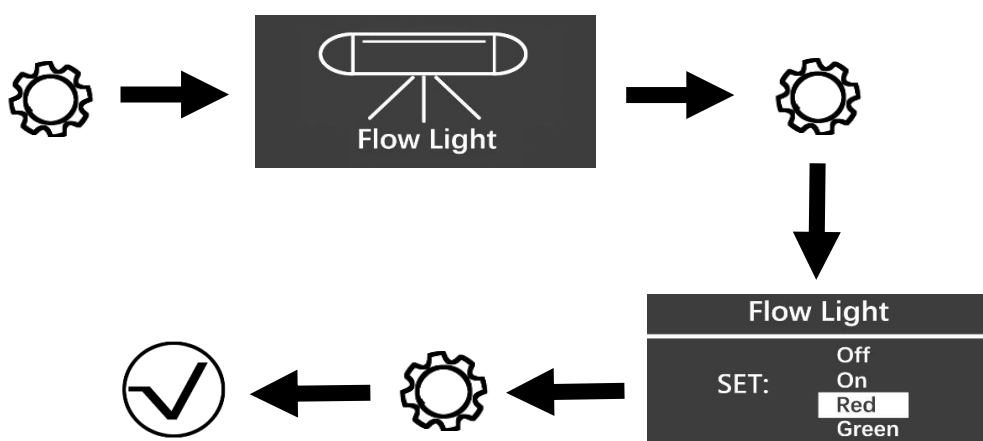

# Basic Operation Instruction | Grundlegende Bedienungsanleitung | Instrukcja obsługi. Podstawowe operacje.

## REMINDER | ERINNERUNG | PRZYPOMINANIE

Set a reminder time to stand up. | Stellen Sie eine Erinnerungszeit ein, um aufstehen. | Ustaw czas przypomnienie, że należy wstać od biurka.

Step 1: Set **interval**. Five options: Off, 15mins, 30 mins, 45 mins and 60 mins.

Schritt 1: **Intervall** einstellen. Fünf Optionen: Aus, 15 Min., 30 Min., 45 Min. und 60 Min.

Krok 1: Ustaw **interwał**. Pięć opcji: Wył., 15 min., 30 min., 45 min. i 60 min.

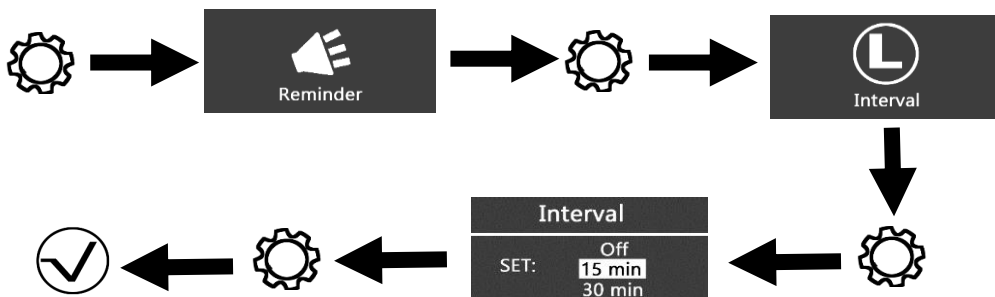

Step 2: Set **frequency**. Two options: Single or Cycle. Single means remind one time - default mode. Cycle means loop remind.

Schritt 2: **Frequenz** einstellen. Zwei Optionen: Einzeln oder Zyklus. Einzeln bedeutet einmalige Erinnerung – Standardmodus. Zyklus bedeutet Schleifenerinnerung.

Krok 2: Ustaw **częstotliwość** przypominania. Masz dwie opcje: przypomnienie pojedyncze lub cykliczne. Pojedyncze przypomnienie wysle jedno powiadomienie - jest to tryb domyślny. Powiadomienie cykliczne będzie powtarzać się w określonych odstępach czasu.



Step 3: Set **method**. Two options: **Buzz** or **Lift**. **Buzz** means reminder via the "be" sound - default mode. **Lift** means reminder via lift desk(around 1cm).

Schritt 3: **Methode** festlegen. Zwei Optionen: **Buzz** oder **Lift**. **Buzz** bedeutet Erinnerung durch den „Be“-Ton – Standardmodus. **Lift** bedeutet Erinnerung durch Lift-Schalter (ca. 1 cm).

Krok 3: Ustaw **sposod** przypominania. Masz dwie opcje: **Buzz** lub **Lift**. **Buzz** oznacza przypomnienie za pomoca dźwięku „beep” – jest to tryb domyślny. **Lift** oznacza przypomnienie przez podniesienie urządzenia o około 1 cm.



## Reminder Interface | Erinnerungs-Oberfläche | Interfejs przypomnienia

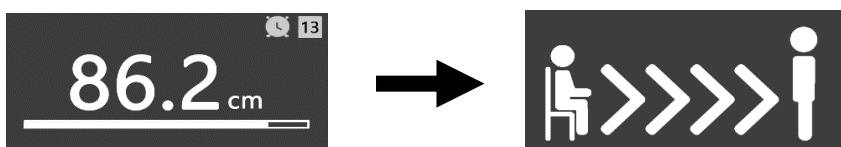

# Basic Operation Instruction | Grundlegende Bedienungsanleitung | Instrukcja obsługi. Podstawowe operacje.

## General Setting | Allgemeine Einstellungen | Ustawienia ogólne

Go to **General** mode to set premium options.

Gehen Sie in den **Allgemeinen** Modus, um Premium-Optionen festzulegen.

Przejdź do trybu **ogólnego**, aby ustawić opcje dodatkowe.



1. Switch height unit - **cm** or **inch**.

1. Höheneinheit wechseln – **cm** oder **Zoll**.

1. Zmień jednostkę wysokości - **cm** lub **cale**.

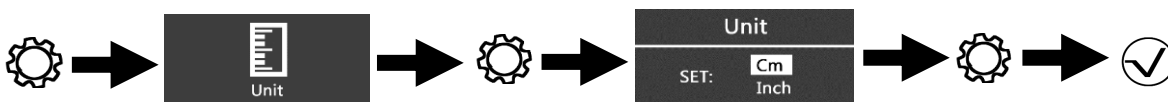

2. Set the sensitivity of the gyroscope. **Off** means turn off this function. **Level 1** means the most sensitivity, easiest to trigger. **Level 8** means the least sensitive.

2. Stellen Sie die Empfindlichkeit des Gyroskops ein. **Aus** bedeutet, dass diese Funktion ausgeschaltet ist. **Stufe 1** bedeutet die höchste Empfindlichkeit und lässt sich am einfachsten auslösen. **Stufe 8** bedeutet die geringste Empfindlichkeit.

2. Ustaw czułość żyroskopu. **Wył** oznacza wyłączenie tej funkcji. **Poziom 1** to największa czułość i najłatwiejsze wyzwalenie działania. **Poziom 8** to najmniejsza czułość.

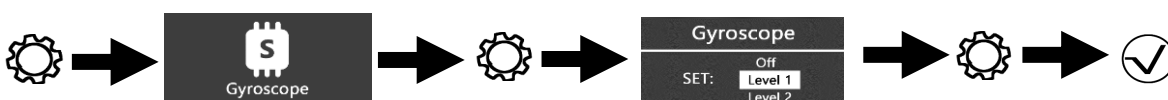

3. Set the sensitivity of the **up anti-collision**. **Off** means turn off this function. **Level 1** means the most sensitivity, easiest to trigger. **Level 8** means the least sensitive.

3. Stellen Sie die Empfindlichkeit der **Auffahrschutzes** ein. **Aus** bedeutet, dass diese Funktion ausgeschaltet ist. **Stufe 1** bedeutet die höchste Empfindlichkeit und einfachste Auslösung. **Stufe 8** bedeutet die geringste Empfindlichkeit.

3. Ustaw czułość **górnego zabezpieczenia przed kolizją**. **Wył** oznacza wyłączenie tej funkcji. **Poziom 1** to najwyższą czułość i najłatwiejsze wyzwolenia. **Poziom 8** to najmniejsza czułość.

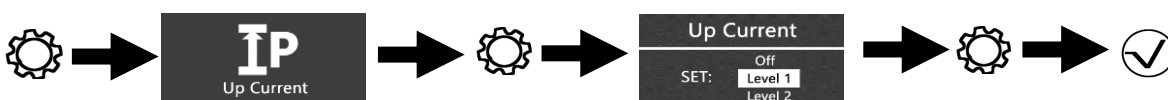

## Basic Operation Instruction | Grundlegende Bedienungsanleitung | Instrukcja obsługi. Podstawowe operacje.

4. Set the **sensitivity** of the **down anti-collision**. Off means turn off this function. **Level 1** means the most sensitivity, easiest to trigger. **Level 8** means the least sensitive.

4. Stellen Sie die **Empfindlichkeit** der **Abwärtskollisionsvermeidung** ein. **Aus** bedeutet, dass diese Funktion ausgeschaltet ist. **Stufe 1** bedeutet die höchste Empfindlichkeit und lässt sich am einfachsten auslösen. **Stufe 8** bedeutet die geringste Empfindlichkeit.

4. Ustaw **czułość dolnego zabezpieczenia przed kolizją**. **Wył** oznacza wyłączenie tej funkcji. **Poziom 1** oznacza najwyższą czułość, najłatwiejszą do uruchomienia. **Poziom 8** oznacza najmniej czułą.

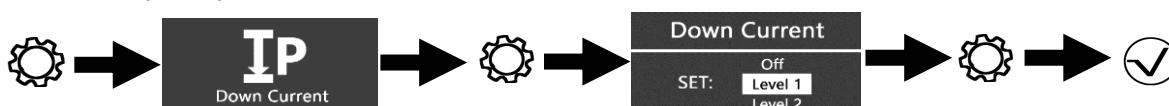

5. Set **display height**. Via **UP / DOWN** to adjust display height. This set is not change real height.

5. **Displayhöhe** einstelle. Über **AUF/AB** lässt sich die Displayhöhe anpassen. Die tatsächliche Höhe wird durch diese Einstellung nicht verändert.

5. Ustaw **wyswietlaną wysokość blatu**. Za pomocą przycisków **W GÓRĘ / W DÓŁ** możesz dostosować wyświetlaną wysokość blatu. Ta opcja nie zmienia rzeczywistej wysokości blatu.

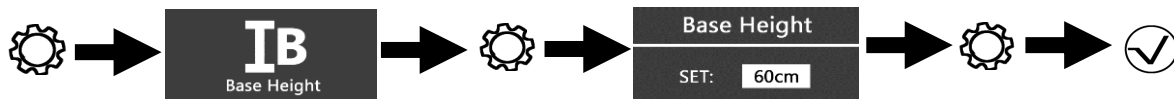

6. Set **operation method** of memory height buttons. **Hold** means need to press and hold memory buttons to go to the memoried height. **Click** means just press memory buttons, then go to the memoried height - default mode.

6. Stellen Sie die **Betriebsart** der Speicherhöhentasten ein. **Halten** bedeutet, dass Sie die Speichertasten gedrückt halten müssen, um zur gespeicherten Höhe zu gelangen. **Klicken** bedeutet, dass Sie nur die Speichertasten drücken und dann zur gespeicherten Höhe gelangen – Standardmodus.

6. Ustaw **spodob działania** przycisków pamięci wysokości. **PRZYTRZYMAJ** oznacza, że należy nacisnąć i przytrzymać przyciski pamięci, aby przejść do zapamiętanej wysokości. **KLIKNIJ** oznacza, że wystarczy nacisnąć przyciski pamięci, aby automatycznie przejść do zapamiętanej wysokości - jest tryb domyślny.

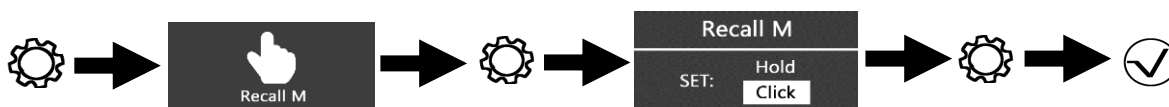

## Basic Operation Instruction | Grundlegende Bedienungsanleitung | Instrukcja obsługi. Podstawowe operacje.

7. **Motor over work protection. On** means has overwork protection, to prevent motor overwork/heat - default mode. **Off** means no protection.

7. **Motorüberlastungsschutz. Ein** bedeutet, dass Überlastungsschutz vorhanden ist, um eine Überlastung/Erhitzung des Motors zu verhindern – Standardmodus. Aus bedeutet keinen Schutz.

7. **Ustawienie zabezpieczenia silnika przed przegrzaniem. Wł** oznacza włączenie ochrony, aby zapobiec przeciążeniu lub przegrzaniu silnika - to jest tryb domyślny. **Wył** oznacza brak ochrony.

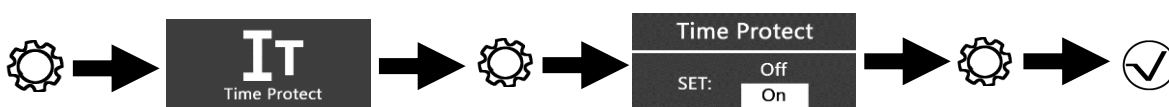

8. **Interface language choice.** English, Polish or German.

8. **Auswahl der Sprache der Benutzeroberfläche.** Englisch, Polnisch oder Deutsch.

8. **Wybór języka interfejsu.** Angielski, polski lub niemiecki.

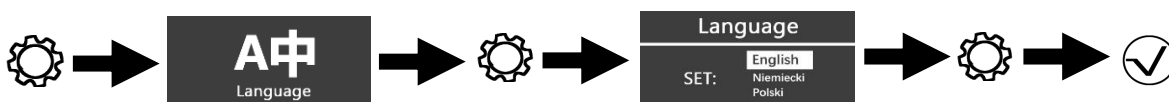

### Reset factory setting | Werkseinstellung zurücksetzen. | Resetowanie do ustawien fabrycznych.

Once choose **yes**, then need to **Reset** operation. Once completed, the previous settings will be erased.

Wahle einmal **Ja** und führe dann einen **Reset** durch. Nach Abschluss werden die vorherigen Einstellungen gelöscht.

Po wybraniu opcji **Tak** wykonać operację **Reset**. Po jej zakończeniu poprzednie ustawienia zostaną usunięte.

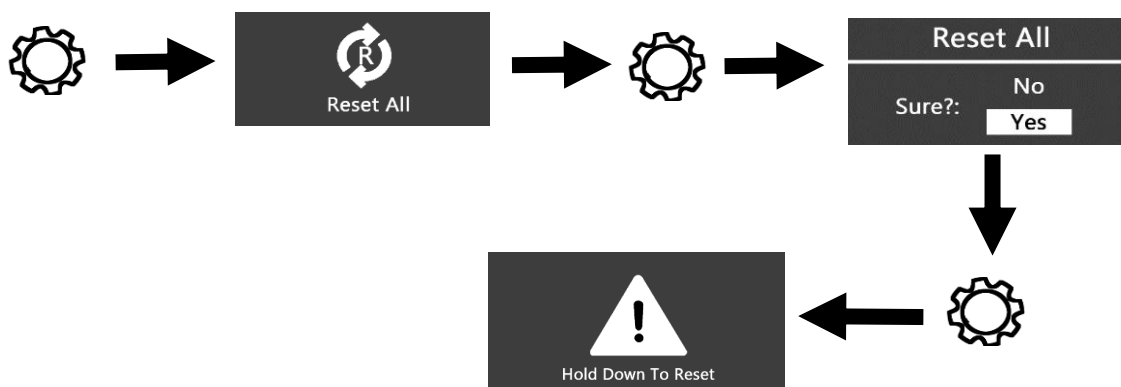

Hereby Spacetronik Sp. z o.o declares under its sole responsibility that the product SPE-1420 is in conformity with following directives: MD (2006/42/EU), EMC (2014/30/EU), LVD (2014/35/EU), RoHS (2011/65/EU + 2015/863/EU). Full document (declaration of conformity) is available for download from [www.spacetronik.pl](http://www.spacetronik.pl).

The WEEE symbol (the crossed-out wheeled bin) using indicates that this product is not home waste.

Appropriate waste management aids in avoiding consequences which are harmful for people and environment and result from dangerous materials used in the device, as well as improper storage and processing. Segregated household waste collection aids recycle materials and components of which the device was made. In order to get detailed information about recycling this product please contact your retailer or a local authority.

Made in P.R.C for: Spacetronik Sp. z o.o; ul. Wiśniowa 36, 64-000 Kościan, Poland  
[www.spacetronik.pl](http://www.spacetronik.pl)

Hiermit erklärt Spacetronik Sp. z o.o in alleiniger Verantwortung, dass das Produkt SPE-1420 den folgenden Richtlinien entspricht: MD (2006/42/EU), EMC (2014/30/EU), LVD (2014/35/EU), RoHS (2011/65/EU + 2015/863/EU). Das vollständige Dokument (Konformitätserklärung) steht zum Download unter [www.spacetronik.pl](http://www.spacetronik.pl) zur Verfügung.

Das WEEE-Symbol (durchgestrichene Mülltonne) zeigt an, dass dieses Produkt nicht im Hausmüll entsorgt werden darf.

Eine angemessene Abfallbewirtschaftung hilft, schädliche Folgen für Mensch und Umwelt zu vermeiden, die durch die Verwendung gefährlicher Materialien im Gerät sowie durch unsachgemäße Lagerung und Verarbeitung entstehen. Die getrennte Sammlung von Hausmüll hilft dabei, Materialien und Komponenten, aus denen das Gerät hergestellt wurde, zu recyceln. Um detaillierte Informationen zum Recycling dieses Produkts zu erhalten, wenden Sie sich bitte an Ihren Händler oder eine lokale Behörde.

Hergestellt in der VR China für: Spacetronik Sp. z o.o; ul. Wiśniowa 36, 64-000 Kościan, Polen

[www.spacetronik.pl](http://www.spacetronik.pl)

Niniejszym Spacetronik Sp. z o.o. oświadcza na swoją wyłączną odpowiedzialność, że produkt SPE-1420 jest zgodny z następującymi dyrektywami: MD (2006/42/UE), EMC (2014/30/UE), LVD (2014/35/UE), RoHS (2011/65/UE + 2015/863/UE). Pełny dokument (deklaracja zgodności) jest dostępny do pobrania na stronie [www.spacetronik.pl](http://www.spacetronik.pl).

Symbol WEEE (przekreślony kosz na śmieci) oznacza, że produkt ten nie jest odpadem domowym.

Odpowiednie gospodarowanie odpadami pomaga uniknąć szkodliwych dla ludzi i środowiska konsekwencji wynikających z niebezpiecznych materiałów użytych w urządzeniu, a także niewłaściwego przechowywania i przetwarzania. Segregacja odpadów domowych pomaga w recyklingu materiałów i komponentów, z których urządzenie zostało wykonane. Aby uzyskać szczegółowe informacje na temat recyklingu tego produktu, skontaktuj się ze sprzedawcą lub lokalnym organem władzy.

Wyprodukowano w P.R.C. dla: Spacetronik Sp. z oo; ul. Wiśniowa 36, 64-000 Kościan, Polska  
[www.spacetronik.pl](http://www.spacetronik.pl)

**RoHS**  
MADE IN P.R.C.

